



WINKEL ist bereits seit 1981 in der Linear- und Handhabungstechnik tätig. Begonnen hat das Unternehmen mit Sitz in Illingen/ Württemberg mit Komponenten für Flurförderzeuge, Hubmastführungen und Hubmasten für Gabelstapler.

Heute ist **WINKEL** Marktführer für Schwerlast-linearführungen. Der Spezialist liefert diese für die Bereiche zehn Kilogramm bis zu 100 Tonnen. **WINKEL** ist nicht nur Lieferant, sondern auch ein zuverlässiger Partner führender internationaler Systemintegratoren für Intralogistik und Fördertechnik. Die Komponenten und Systeme von **WINKEL** sind bei mehr als 8.000 Unternehmen in unterschiedlichen Branchen weltweit im Einsatz. Als Grundlage für technologisch anspruchsvolle Automationslösungen setzt **WINKEL** auf ein innovatives Baukastensystem. Dieses kommt zum Beispiel bei dem intelligenten Palettier- und Kommissionier-System **FAST PICK STATION** zur Anwendung.



Winkel GmbH
Am Illinger Eck 7
75428 Illingen/Germany
Postfach 1108
75428 Illingen/Germany
Tel. +49 (0) 7042 - 82 50 - 0
Fax +40 (0) 70 42 - 2 38 88
Winkel@Winkel.de
www.winkel.de

Druckfehler und Irrtümer wie Maßfehler etc., sowie technische Änderungen und Verbesserungen behalten wir uns vor.



EFFIZIENT
LEISTUNGSSTARK
ERGONOMISCH

PALETTIER- UND KOMMISSIONIER-SYSTEM

Die intelligente Lösung zum Palettieren,
Depalettieren und Kommissionieren
FAST PICK STATION

Effizient und ergonomisch mit hoher Leistung kommissionieren.

Palettieren, Depalettieren, Kommissionieren sind alles Tätigkeiten, bei denen möglichst viele Waren in möglichst kurzer Zeit bewegt werden müssen.

Eine Innovation von WINKEL sorgt jetzt für schlanke Prozesse, hohe Pick-Leistungen, höchste Kommissionierqualität und schonendes Warenhandling: Die FAST PICK STATION.

WAS IST DIE FAST PICK STATION?

Bei der FAST PICK STATION handelt es sich um eine Einheit, die aus Kommissioniertisch, Schacht und Folienstretcher besteht. Sie ermöglicht es, Waren schnell, in hoher Qualität und ergonomisch auf Paletten zu kommissionieren. Diese werden über den Schacht nach unten gefördert und sofort gestretcht – die Ladung ist für den weiteren Transport gesichert.

Die FAST PICK STATION ist einfach und ohne bauliche Maßnahmen integrierbar, denn sie benötigt KEINE GRUBE. Auch das ist Effizienz.

Die FAST PICK STATION kommt in einer Vielzahl von Anwendungen zum Einsatz, unter anderem in der Automobil- und Zulieferindustrie, dem Lebensmittelhandel, der Textilindustrie oder in der Drogeriebranche.

Mit der FAST PICK STATION können problemlos Paletten mit gemischten Waren kommissioniert werden.

800 PICKS/STUNDE

AUTOMATISCHE LADUNGSSICHERUNG

KÜRZERE AUFTRAGS-DURCHLAUFZEIT

PLATZSPAREND

FLEXIBEL INTEGRIERBAR

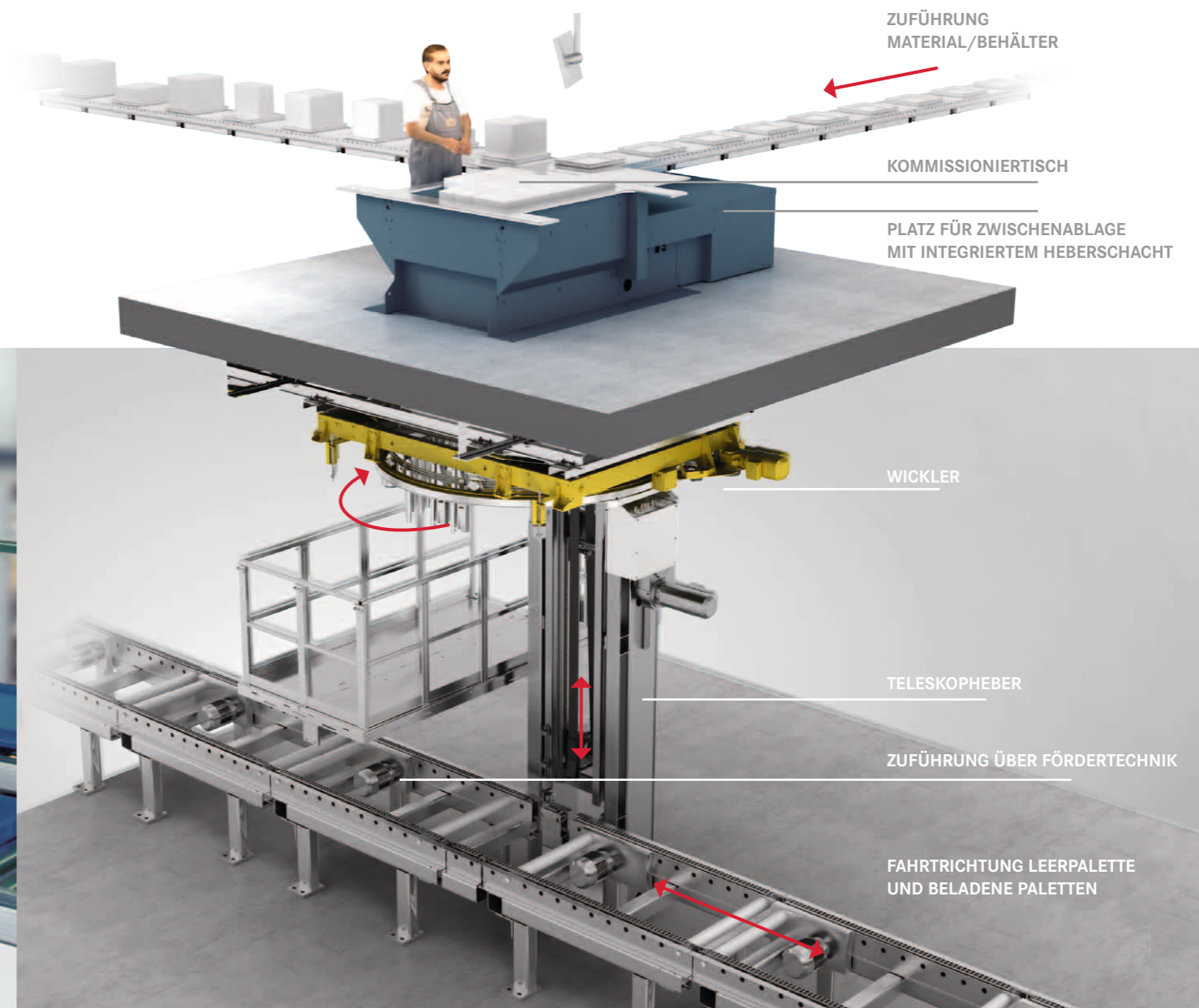

DURCHGÄNGIGER PROZESS

Automatisches Stretchen integriert – Waren gesichert

Eine Palette wird auf dem Kommissioniertisch der FAST PICK STATION mit unterschiedlichen Waren beladen. Diese werden einzeln oder auf Trays angedient, das Waren-Wirtschafts-System sorgt für die richtige Reihenfolge. Der Kommissionierer kann die Höhe der Palette immer individuell anpassen.



Ist die Palette fertig kommissioniert, wird sie automatisch über den Schacht abgesenkt. Die Schachtwände sorgen dafür, dass die Ladung stabil bleibt. Das ist besonders bei Paletten mit gemischten Waren wichtig. Ein Wickelstretcher umhüllt die Ladung sofort automatisch mit einer Folie, sobald die Palette den Schacht verlässt. So sind die Waren für den Transport vor Verrutschen und Verunreinigungen geschützt.

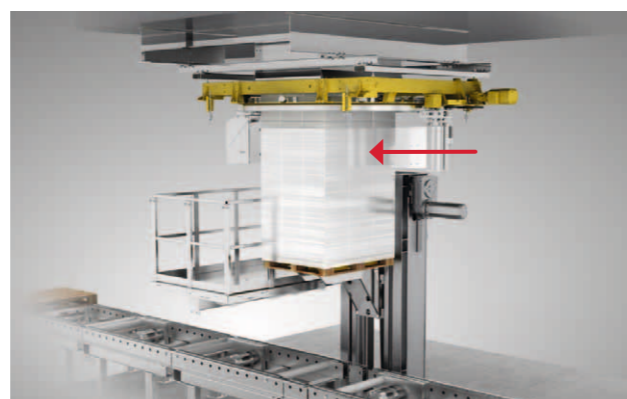

Die Fördertechnik transportiert die gestretchte Palette ab. Die nächste Palette wird bereitgestellt. Optional kann der An- und Abtransport der Paletten auch manuell erfolgen. Die Wechselzeit zwischen zwei Ladungsträgern beträgt lediglich wenige Sekunden.

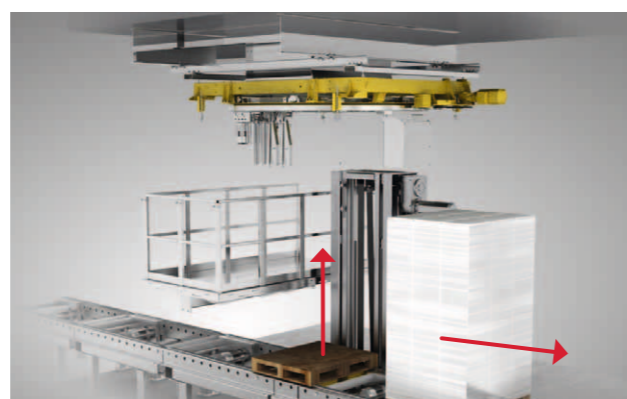

Währenddessen kann optional auf einer Zwischenablage weiter kommissioniert werden. Die Waren werden später einfach auf die nächste Palette geschoben.

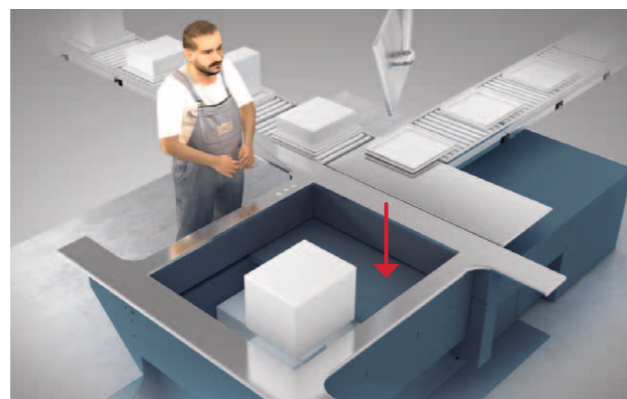

HÖCHSTE EFFIZIENZ

Schnell, flexibel und zuverlässig kommissionieren

Effizienter arbeiten mit FAST PICK STATION: Bis zu 800 Picks pro Stunde schafft ein einziger Mitarbeiter an einer FAST PICK STATION – einfach und bequem, ohne schweres Heben. Durch die enge Prozessführung wird die Fehlerquote beim Kommissionieren nahezu auf Null gesenkt.

Bis zu 800 Picks pro Stunde

Kurze Wechselzeiten

Unterschiedliche Ladungsträger bearbeiten

Geringe Fehlerquote

Die FAST PICK STATION kann unterschiedliche Ladungsträger handhaben:
Euro-Paletten, 1/2-Euro-Paletten, Industriepaletten, Rollcontainer, Gitterboxen ...

+ Gut zugänglich: Der Mitarbeiter kann sich die für ihn günstigste Arbeitsposition aussuchen. Für noch mehr Effizienz können auch zwei Personen an einer FAST PICK STATION arbeiten.

+ Keine Unterbrechungen: Paletten sind in wenigen Sekunden gewechselt. Auf einer Zwischenablage kann der Mitarbeiter weiter kommissionieren, solange die vorherige Palette gestretcht wird. Dies vermeidet unnötige Stillstandszeiten.

+ Noch effizienter: Die FAST PICK STATION ist auch mit einem vollautomatischen Kommissionier-Roboter erhältlich. Das ist 100-prozentige Prozess-Sicherheit.

ERGONOMIE

Erleichtert die Arbeit, entlastet die Mitarbeiter

Die FAST PICK STATION positioniert den Ladungsträger – Paletten, Rollcontainer und Gitterboxen – immer auf der optimalen Höhe. Der Mitarbeiter muss die Waren nicht mehr heben, sondern nur noch horizontal verschieben – eine enorme Erleichterung!

Um die Arbeit noch weiter zu erleichtern, lässt sich die FAST PICK STATION auf Wunsch auch mit verschiedenen Hebehilfen kombinieren.

Leichteres Arbeiten

Gesündere Bedingungen

Weniger Lasten

Brüstungshöhe anpassbar



+

Der Mitarbeiter muss die Waren nicht mehr heben, sondern nur noch horizontal verschieben – eine enorme Erleichterung!

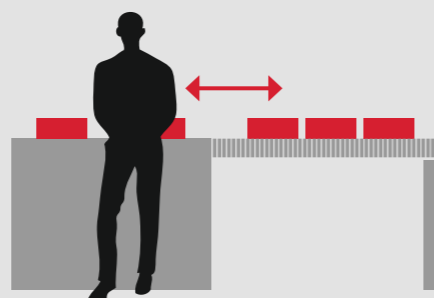

KOMMISSIONIEREN

Weitere innovative Kommissionier-Lösungen von WINKEL

Für mehr Effizienz, Ergonomie und Sicherheit beim Kommissionieren bietet WINKEL eine Vielzahl von Hebehilfen an. Ganz gleich ob Paletten, Kartons oder Behälter: Mit den kompakten und dynamischen Lösungen von WINKEL bringen Sie jeden Ladungsträger auf die optimale Arbeitshöhe und vermeiden dadurch lästiges Heben. Das spart Zeit, erhöht die Effizienz Ihrer Prozesse und schützt die Gesundheit.



PALETTENHEBER:

Das Kraftpaket mit Tragkräften von 0,5 bis 8 Tonnen. Erhältlich mit elektromechanischem oder hydraulischem Antrieb – stationär oder mobil. Für die Arbeit auf verschiedenen Ebenen sind Hubhöhen von 30 Metern und mehr problemlos möglich. Der Palettenheber wird zum Beispiel in der Automobilbranche eingesetzt.



TANDEM-PALETTENHEBER:

Hebt zwei Paletten mit einer Tragkraft von 2 x 1.500 Kilogramm – und das äußerst wartungsarm und langlebig. Dank seiner kompakten Bauform ideal für Kommissionierzonen. Der Tandem-Palettenheber wird zum Beispiel in Verteilzentren des Handels eingesetzt.

BEHÄLTERHEBER:

Hebt und senkt Behälter bis zu 700 Millimeter – für ergonomisch optimierte Arbeitsplätze. Erhältlich als Mono- oder Duo-Ausführung mit einer Nutzlast von 1 (bzw. 2) x 250 Kilogramm. WINKEL liefert den Behälterheber steckerfertig mit Bedientaster. Zum Einsatz kommt der Behälterheber etwa in der Automobilbranche.

